

# Installation Instructions

**PART NUMBERS: 76633, 84633, CQT76633**



Scan for safe towing tip, or visit <http://qr.towingproducts.net/qrproduct/s/gr-product>

## ⚠ WARNING

**To prevent SERIOUS INJURY, DEATH, or PROPERTY DAMAGE:**

- **ALWAYS** read, understand, follow warnings, and instructions for your hitch **BEFORE** installation. Keep for future reference.
- **DO NOT** cut, weld, or modify this trailer hitch.
- Regularly check that all fasteners are tight, and your hitch is securely mounted to your vehicle.
- Towing trailers beyond the maximum recommended gross trailer weight (GTW) of your vehicle could result in engine, transmission, or structural damage. This could also lead to loss of vehicle control, vehicle rollover, and/or personal injury.
- Read your owner’s manual. If your vehicle is **NOT** recommended for towing and/or installation of a tow hitch for an accessory carrier, the vehicle owner accepts responsibility and assumes all risk stated above.
- **NEVER** exceed your vehicle manufacturer’s recommended towing capacity or the hitch towing capacities listed below.

Hitch Type	Max Gross Trailer Weight	Max Tongue Weight
Weight Carrying	2000 lb. (907 kg)	300 lb. (136 kg)
Weight Distributing	N/A	N/A

## LIMITED LIFETIME WARRANTY

1. **Limited Lifetime Warranty (“Warranty”).** Horizon Global (“We”, “Us” or “Our”) warrants to the original consumer purchaser only (“You” or “Your”) that the product will be free from material defects in both material and workmanship, ordinary wear and tear excepted. The Warranty is valid only if (a) the products are returned to Us for inspection and testing; (b) Our inspection discloses to Our satisfaction that any alleged nonconformance are material and have not been caused by misuse, neglect, wear and tear, improper installation, unsuitable storage, improper repair, alteration, or accident; and (c) the products were installed, maintained and used in accordance with Our instructions. **THE WARRANTY IS MADE IN LIEU OF ALL OTHER WARRANTIES, EXPRESS OR IMPLIED (OTHER THAN THE WARRANTY OF TITLE AS PROVIDED BY THE UNIFORM COMMERCIAL CODE IN EFFECT IN MICHIGAN), INCLUDING WITHOUT LIMITATION, ANY WARRANTIES OF MERCHANTABILITY OR FITNESS FOR A PARTICULAR PURPOSE, SAID WARRANTIES BEING EXPRESSLY DISCLAIMED.**
2. **Obligations of Purchaser.** To make a Warranty claim, contact Us at our principal address of 47912 Halyard Drive, Suite 100, Plymouth, MI 48170, 1-800-632-3290, identify the product by model number, and follow the claim instructions that will be provided. Any returned product that is replaced by Us becomes our property. You may be responsible for return shipping costs. Please retain your purchase receipt to verify date of purchase and that You are the original consumer purchaser. The product and the purchase receipt must be provided to Us in order to process Your Warranty claim.
3. **Exclusive Remedy.** Product replacement is Your sole and exclusive remedy under this Warranty. We shall not be liable for service or labor charges incurred in removing or replacing a product. **IN NO EVENT WILL WE BE RESPONSIBLE FOR ANY INDIRECT, SPECIAL, CONSEQUENTIAL OR PUNITIVE DAMAGES.**
4. **Assumption of Risk.** You acknowledge and agree that any use of the product for any purpose other than the specified use(s) stated in the product instructions is at Your own risk.
5. **Governing Law.** This Warranty gives You specific legal rights, and You also may have other rights which vary from state to state. This Warranty is governed by the laws of the State of Michigan, without regard to rules pertaining to conflicts of law. The state courts located in Oakland County, Michigan shall have exclusive jurisdiction for any disputes relating to this Warranty.

Rev 8/2015

## Installation Instructions

### PART NUMBERS: 76633, 84633, CQT76633



Scan for step by step PHOTO installation instruction or visit <http://qr.towingproducts.net/grproducts/gr-product>

### Applications:

Make	Models(s)
KIA	NIRO

\* Visit our website for the most up-to-date information regarding application years, sub-models, and trim levels.

### Installation Difficulty:

#### Novice

- Installation times are listed on Horizon Global websites or found in the downloadable application guides.
- Installation difficulty levels are based on time and effort involved. They may vary depending on installer level of expertise and condition of the vehicle. Along with proper tools and equipment.



Representative Vehicle Photo

### Equipment Required:

Safety Glasses	Ratchet	Sockets	Exhaust Removal Pliers	Tape	Blue Thread Locker	Soapy water
Flat Head Screwdriver	Socket Extension	Torque Wrench	Die Grinder	Tape Measure	Marker	

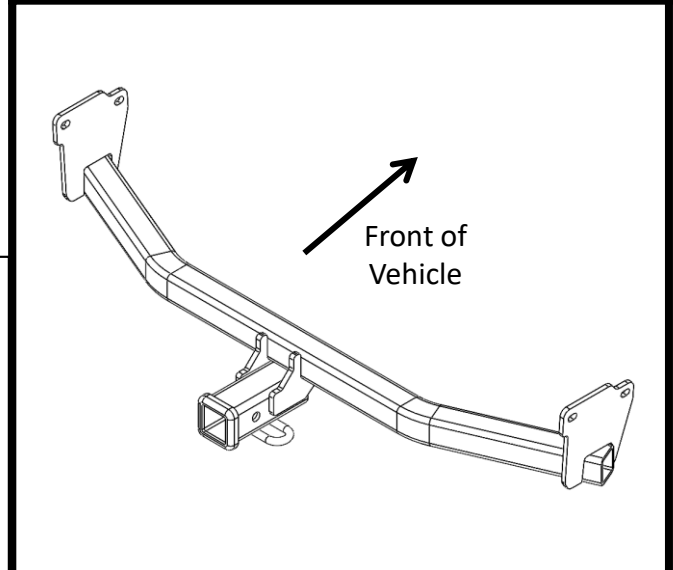

Hitch Illustration

**The lowest capacity of ANY component in the towing system (Gross Trailer Weight, Tongue Weight, Trailer Hitch, Vehicle) determines the maximum load you can safely carry/tow.**

Hitch Type	Max Gross Trailer Weight	Max Tongue Weight
Weight Carrying	2000 lb. (907 kg)	300 lb. (136 kg)
Weight Distributing	N/A	N/A



**Always wear SAFETY GLASSES when installing hitch**

**Conical washer teeth side against hitch**

# Installation Instructions

## PART NUMBERS: 76633, 84633, CQT76633

**Fastener Kit: 76633F**

①	Qty. (4)	Hex bolt M10 x 1.25 x 35mm CL 10.9	
②	Qty. (4)	Conical Washer 3/8"	



**Figure 2**

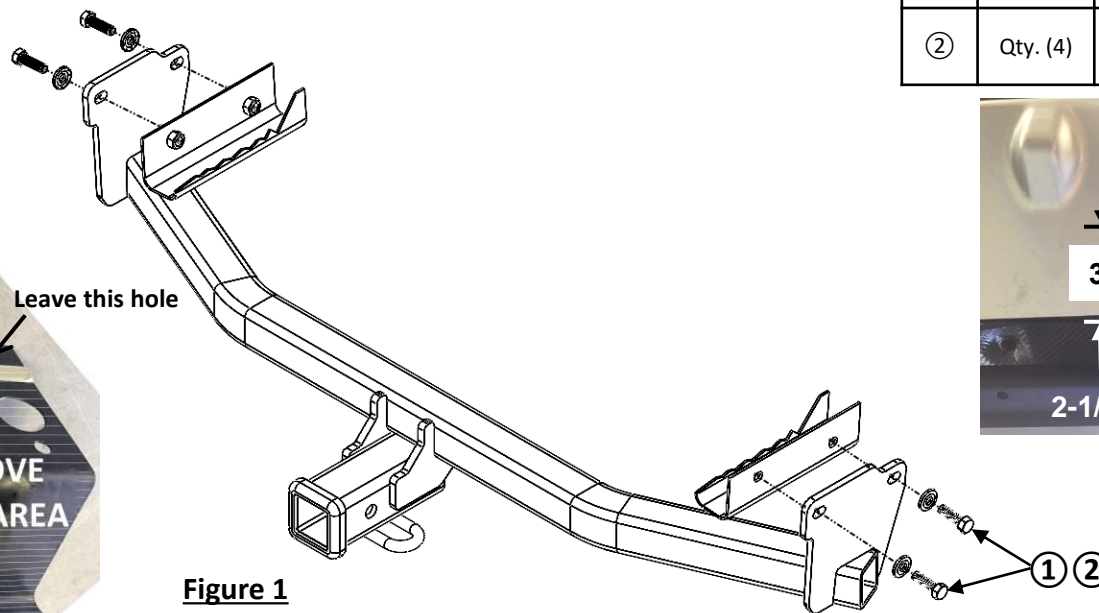

**Figure 1**

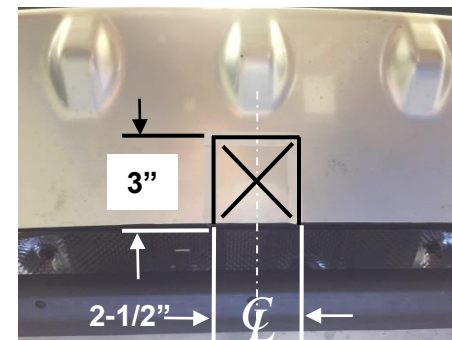

**Figure 3**

**Fasteners typical both sides**

**Note: Apply blue thread locker to all bolts.**

- 1. Lower Exhaust:** Using exhaust removal pliers, remove (3) rubber hangers from exhaust. Note: Be sure to support exhaust to prevent damage. Spraying a lubricant or soapy water on the metal hanger rod and the rubber isolator eases removal.
- 2. Remove driver side splash guard:** Using 14 mm socket, remove (2) plastic nuts from splash guard. Using flat head screwdriver, remove rivets from splash guard, see **Figure 2**. Set aside for in safe spot for reinstall.
- 3. Trim Splash guard:** Using die grinder, trim area shown in **Figure 2**.
- 4. Trim Fascia:** Using marker, tape measure and tape, find center of fascia. Using die grinder, trim fascia in area shown in **Figure 3**.
- 5. Install hitch:** Apply blue thread locker to M10 bolt threads. Raise hitch into position and loosely install M10 bolt ① and 3/8" conical washer ② into weldnuts, see **Figure 1**.
- 6. Tighten all M10 fasteners with torque wrench to 42 Ft.-Lb. (57 N\*M).**
- 7.  Proper torque is needed to keep the hitch secure to the vehicle when towing.**

Note: check hitch frequently, making sure all fasteners and ball are properly tightened. If hitch is removed, plug all holes in trunk pan or other body panels to prevent entry of water and exhaust fumes. A hitch or ball which has been damaged should be removed and replaced. Observe safety precautions when working beneath a vehicle and wear eye protection. Do not cut access or attachment holes with a torch. This product complies with safety specifications and requirements for connecting devices and towing systems of the state of New York, V.E.S.C. Regulation V-5 and SAE J684.

**Note: Apply blue thread locker to all bolts.**

- 1. Lower Exhaust:** Using exhaust removal pliers, remove (3) rubber hangers from exhaust.

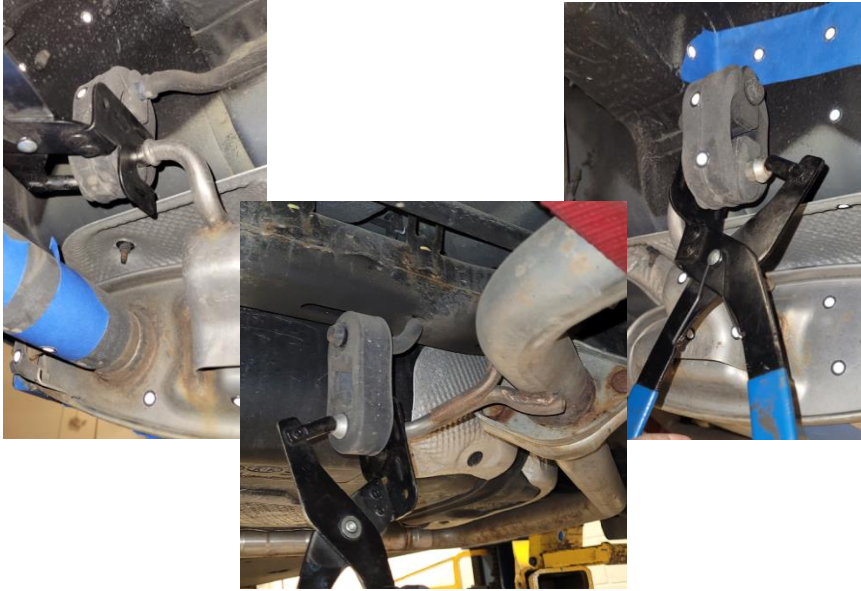

- 2. Remove driver side splash guard:** Using 14 mm socket, remove (2) plastic nuts from splash guard. Using flat head screwdriver, remove rivets from splash guard. Set aside for in safe spot for reinstall.

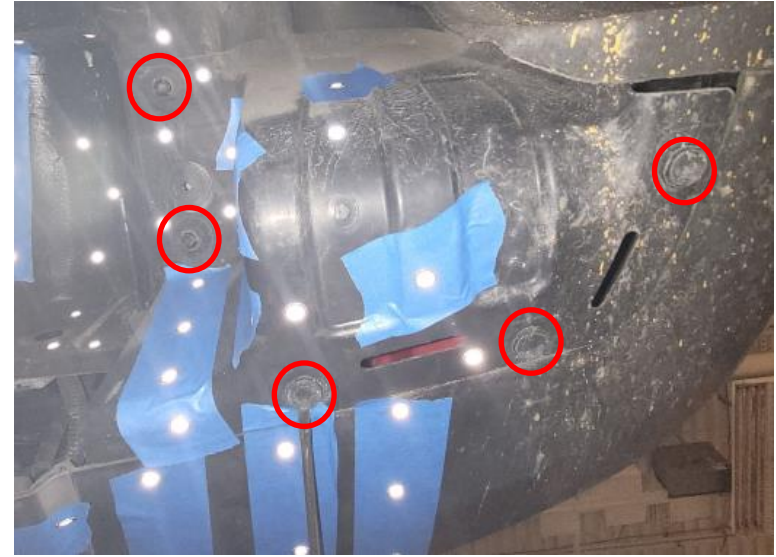

- 3. Trim Splash guard:** Using die grinder, trim area shown.

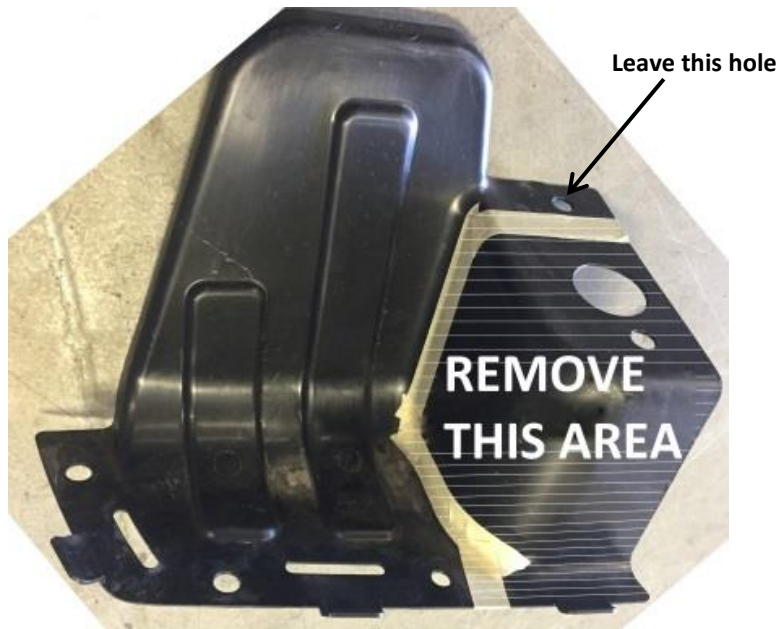

- 4. Trim Fascia:** Using marker, tape measure and tape, find center of fascia. Using die grinder, trim fascia in area shown.

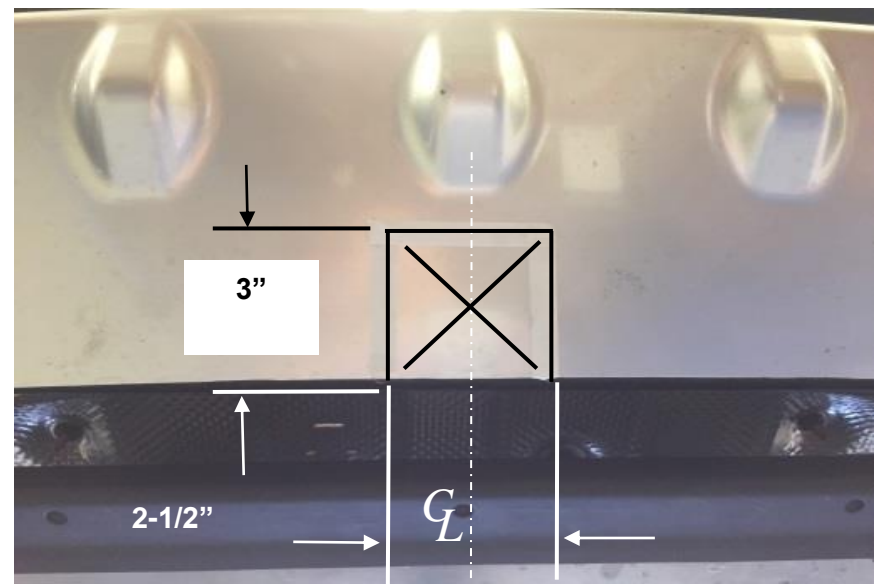

5. **Install hitch:** Apply blue thread locker to M10 bolt threads. Raise hitch into position and loosely install M10 bolt ① and 3/8 conical washer ② into weldnuts, see Figure 1.



6. **Tighten all M10 fasteners with torque wrench to 42 Ft.-Lb. (57 N\*M).**

**⚠ Proper torque is needed to keep the hitch secure to the vehicle when towing.**



7. **Reinstall:** Reattach exhaust, splash guard, and hardware removed in step 2.

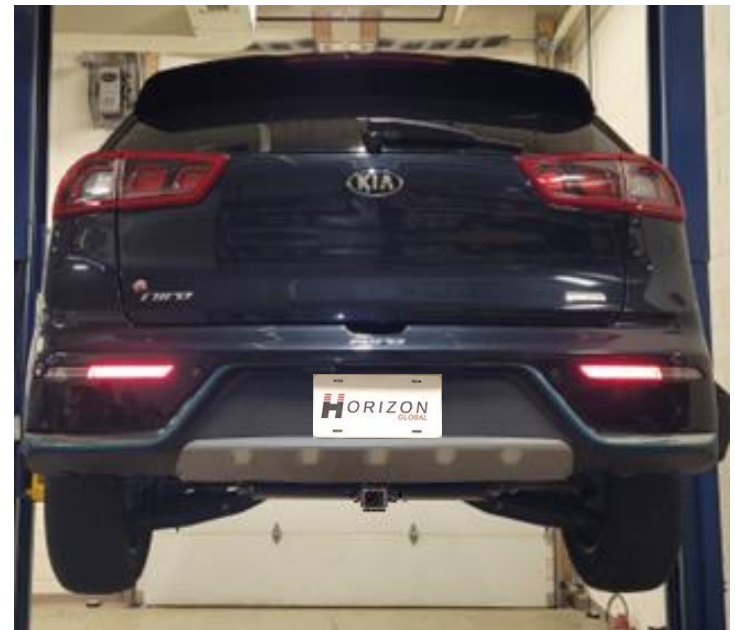

# Instructions d'installation

## NUMÉROS DE PIÈCES: 76633, 84633, CQT76633



## ⚠️ WARNING

### Pour éviter des BLESSURES GRAVES, LA MORT ou DES DOMMAGES MATÉRIELS:

- Veuillez **TOUJOURS** lire, assimiler, et observer les avertissements et les instructions relatives à l'attelage **AVANT** d'installer celui-ci. Conservez la documentation pour référence ultérieure.
- **ABSTENEZ-VOUS** de découper, souder, ou modifier cet attelage de remorque.
- Vérifiez régulièrement que toutes les fixations sont bien serrées et que l'attelage est solidement fixé à votre véhicule.
- La traction de remorques au-delà du poids brut de remorque (ang. GTW) de votre véhicule peut entraîner des dommages au moteur, à la boîte de vitesses ou à la structure. Cela pourrait également entraîner une perte de maîtrise du véhicule, un capotage du véhicule et/ou des blessures.
- Lisez votre manuel du propriétaire. Si votre véhicule n'est **PAS** recommandé pour le remorquage et/ou l'installation d'un attelage de remorquage pour porte-accessoires, le propriétaire du véhicule accepte la responsabilité et assume tous les risques mentionnés ci-dessus.
- **NE** dépassez **JAMAIS** la capacité de remorquage recommandée par le constructeur de votre véhicule ou les capacités de remorquage de l'attelage indiquées ci-dessous.

Type d'attelage	Poids brut max. de la remorque	Poids max. au timon
Sans répartition de charge	2000 lb. (907 kg)	300 lb. (136 kg)
Répartition de charge	N/A	N/A

## GARANTIE À VIE LIMITÉE

1. **Garantie à vie limitée (« Garantie »).** Horizon Global (« Nous », « Notre ») garantit à l'acheteur initial seulement (« Vous », « Votre ») que le produit sera exempt de vices de matières et de fabrication, exception faite de l'usure normale. Cette garantie n'est valide que si : (a) les produits Nous sont retournés pour inspection et mise à l'essai; (b) Notre inspection révèle, à Notre satisfaction, que toute non conformité présumée est de nature matérielle et n'a pas été causée par une mauvaise utilisation, la négligence, l'usure, une installation, entreposage ou réparation incorrects, une modification ou un accident; (c) les produits ont été installés, entretenus et utilisés conformément à Nos instructions. LA GARANTIE SE SUBSTITUE À TOUTE AUTRE GARANTIE, EXPRESSÉ OU IMPLICITE (AUTRE QUE LA GARANTIE DE TITRE OFFERTE PAR LE CODE COMMERCIAL UNIFORME AU MICHIGAN), Y COMPRIS, MAIS SANS S'Y LIMITER, TOUTES LES GARANTIES RELATIVES À LA QUALITÉ MARCHANDE OU L'ADÉQUATION À UN USAGE PARTICULIER, CELLES-CI ÉTANT EXPRESSÉMENT REJETÉES.
2. **Obligations de l'acheteur.** Pour effectuer une réclamation, communiquez avec Nous à notre adresse principale du 47912 Halyard Drive, Suite 100, Plymouth, MI 48170, 1-800-632-3290; n'oubliez pas d'identifier le produit d'après le numéro de modèle et de suivre les directives qui vous seront fournies. Tout produit retourné qui est remplacé par Nous devient notre propriété. Vous serez tenu d'assumer les frais d'expédition de retour. Veuillez conserver votre reçu d'achat afin que nous puissions en vérifier la date et confirmer que Vous êtes l'acheteur initial. Le produit et le reçu d'achat doivent Nous être fournis afin que nous puissions traiter Votre réclamation.
3. **Recours exclusifs.** Le remplacement du produit est Votre seul recours en vertu de cette Garantie. Nous ne sommes pas responsables des frais de service ou de main-d'oeuvre encourus pour le retrait ou la réinstallation d'un produit. SOUS AUCUNE CIRCONSTANCE NOUS NE SERONS TENUS RESPONSABLES DES DOMMAGES INDIRECTS, PARTICULIERS, CONSÉCUTIFS OU PUNITIFS.
4. **Acceptation des risques.** Vous reconnaissez et acceptez que toute utilisation du produit à des fins autres que celle(s) stipulée(s) dans les instructions relatives au produit est faite à vos propres risques.
5. **Loi applicable.** Cette Garantie Vous confère des droits légaux spécifiques, et il se peut que Vous possédiez d'autres droits qui peuvent varier d'une province à l'autre. Cette Garantie est régie par les lois de l'État du Michigan, abstraction faite des règles relatives aux conflits de lois. Les cours de l'État situés dans le comté d'Oakland, Michigan, constituent les autorités judiciaires exclusives relativement à tout litige relevant de cette Garantie.

Rev 8/2015

## Instructions d'installation

### NUMÉROS DE PIÈCES: 76633, 84633, CQT76633



Numériser pour des instructions avec PHOTOS ou visiter <http://qr.towingproducts.net/qrproducts/qr-product>

### Applications :

Marque Modèles

KIA NIRO

\*Visitez notre site Web pour obtenir de l'information à jour concernant l'année, le sous-modèle et le niveau de finition s'appliquant à votre véhicule.

### Difficulté d'installation :

**Novice**

- Les temps d'installation sont répertoriés sur les sites Web de Horizon Global ou dans les guides d'application téléchargeables.
- Les niveaux de difficulté d'installation sont basés sur le temps et les efforts nécessaires. Ils peuvent varier selon le niveau d'expertise de l'installateur, l'état du véhicule et l'exactitude des outils et de l'équipement utilisés.



Photo représentative du véhicule

### Équipement requis:

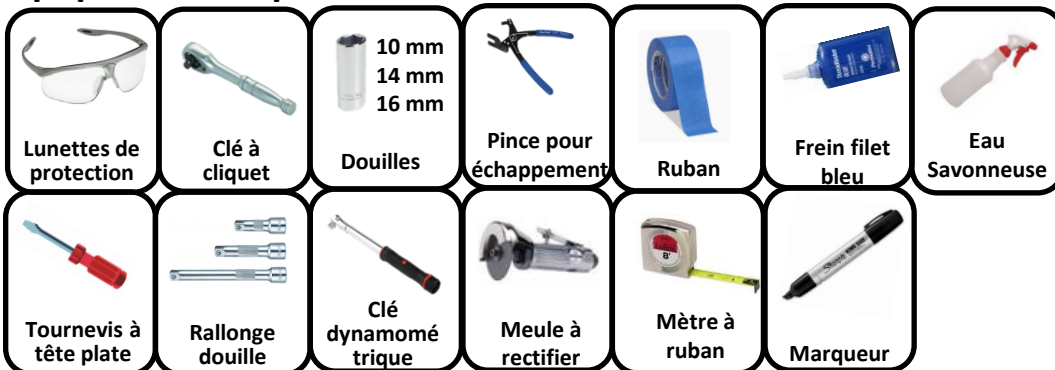

**La capacité la plus faible de TOUT composant du système de remorquage (poids brut de remorque, poids au timon, attelage de remorque, véhicule) détermine la charge maximale que vous pouvez transporter/remorquer en toute sécurité.**

Type d'attelage	Poids brut max. de la remorque	Poids max. au timon
Sans répartition de charge	2000 lb. (907 kg)	300 lb. (136 kg)
Répartition de charge	N/A	N/A

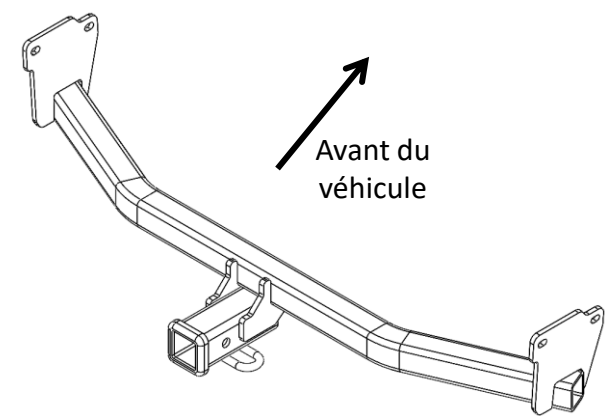

Illustration de l'attelage

**!** Toujours porter des LUNETTES DE PROTECTION pour installer l'attelage.



Dents de la rondelle conique orientées contre l'attelage

# Instructions d'installation

NUMÉROS DE PIÈCES: 76633, 84633, CQT76633

Visserie : 76633F

①	Qté (4)	Boulon de carrosserie M10 x 1.25 x 35mm CL 10.9	
③	Qté (4)	Rondelle conique 3/8"	

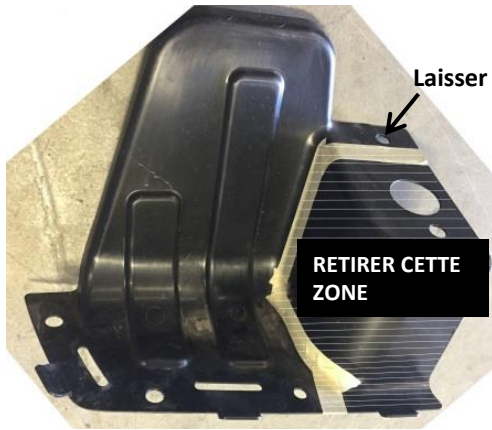

Figure 2

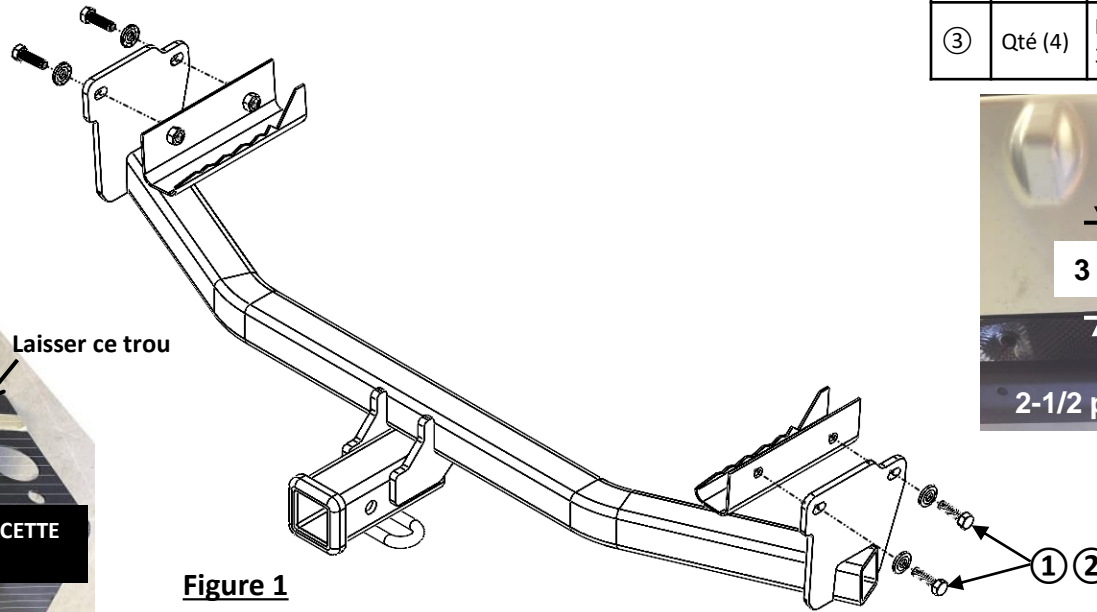

Figure 1

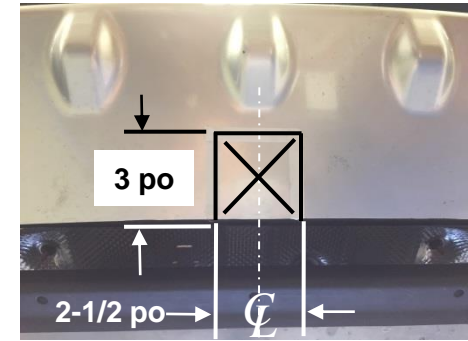

Figure 3

Visserie similaire des deux côtés

**Remarque : Appliquez du frein-filet bleu sur tous les boulons.**

- 1. Échappement inférieur:** À l'aide d'une pince de retrait d'échappement, retirez (3) les supports en caoutchouc de l'échappement. **Remarque:** Assurez-vous de soutenir l'échappement pour éviter tout dommage. Pulvériser un lubrifiant ou de l'eau savonneuse sur la tige de suspension en métal et l'isolateur en caoutchouc facilite le retrait.
- 2. Retirer le pare-éclaboussures côté conducteur:** À l'aide d'une douille de 10 mm ou 14 mm, retirez (2) écrous en plastique du pare-éclaboussures. À l'aide d'un tournevis à tête plate, retirez les rivets du pare-éclaboussures, voir la **Figure 2**. Mettez de côté dans un endroit sûr pour la réinstallation.
- 3. Coupez le pare-éclaboussures:** À l'aide d'une meuleuse à matrice, coupez la zone illustrée à la **Figure 2**.
- 4. Garniture du fascia:** À l'aide d'un marqueur, d'un ruban à mesurer et d'un ruban, trouvez le centre du fascia. À l'aide d'une meuleuse à matrice, coupez le fascia dans la zone illustrée à la figure 3.
- 5. Installez l'attelage:** Appliquez du frein-filet bleu sur les filets des boulons M10. Soulevez l'attelage en position et installez sans serrer le boulon M10 ① et la rondelle conique 3/8 ② dans les écrous à souder, voir **Figure 1**.
- 6. Serrer toute la visserie M10 au couple de 76 lb-pi (103 N.m)**
- 7. Réinstallation:** Refixez l'échappement, le pare-éclaboussures et la quincaillerie retirée à l'étape 2.



**Un couple de serrage approprié est nécessaire pour maintenir l'attelage fixé au véhicule lors du remorquage.**

Remarque : Vérifier l'attelage fréquemment, en s'assurant que toute la visserie et la boule sont serrées adéquatement. Si l'attelage est enlevé, boucher tous les trous percés dans le coffre ou la carrosserie afin de prévenir l'infiltration d'eau ou de gaz d'échappement. Un attelage ou une boule endommagés doivent être enlevés et remplacés. Observer les mesures de sécurité appropriées en travaillant sous le véhicule et porter des lunettes de protection. Ne jamais utiliser une torche pour découper un accès ou un trou de fixation. Ce produit est conforme aux normes V-5 et SAE J684 de la V.E.S.C. (État de New York) concernant les spécifications en matière de sécurité des systèmes d'attelage.

**Remarque : Appliquez du frein-filet bleu sur tous les boulons.**

- 1. Échappement inférieur:** À l'aide d'une pince de retrait d'échappement, retirez (3) les supports en caoutchouc de l'échappement. **Remarque:** Assurez-vous de soutenir l'échappement pour éviter tout dommage. Pulvériser un lubrifiant ou de l'eau savonneuse sur la tige de suspension en métal et l'isolateur en caoutchouc facilite le retrait.



- 2. Retirer le pare-éclaboussures côté conducteur:** À l'aide d'une douille de 10 mm ou 14 mm, retirez (2) écrous en plastique du pare-éclaboussures. À l'aide d'un tournevis à tête plate, retirez les rivets du pare-éclaboussures. Mettez de côté dans un endroit sûr pour la réinstallation.

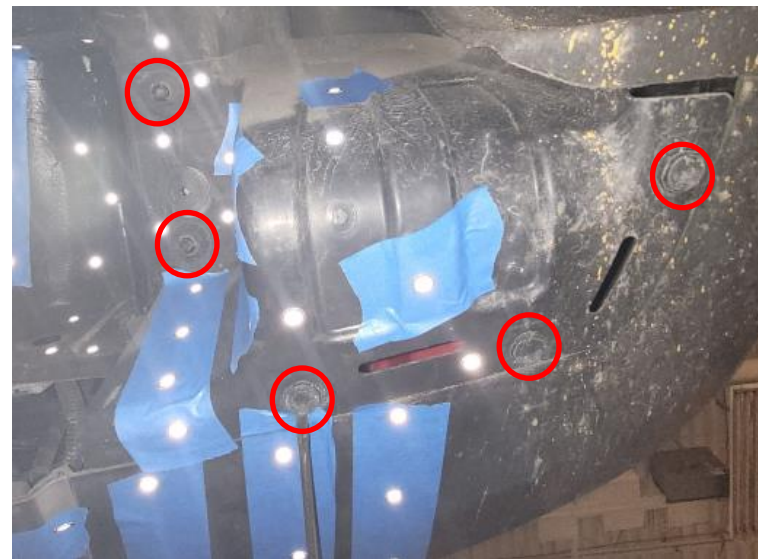

- 3. Coupez le pare-éclaboussures:** À l'aide d'une meuleuse à matrice, coupez la zone illustrée.

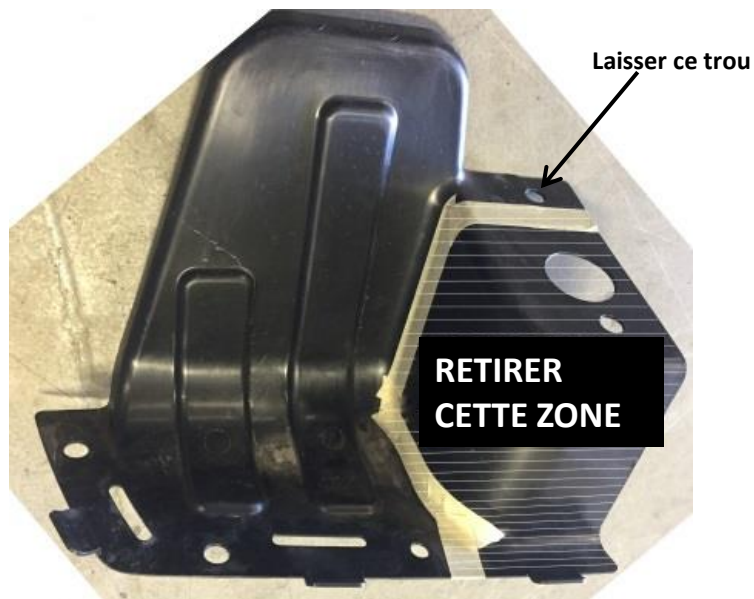

- 4. Garniture du fascia:** À l'aide d'un marqueur, d'un ruban à mesurer et d'un ruban, trouvez le centre du fascia. À l'aide d'une meuleuse à matrice, coupez le fascia dans la zone illustrée.

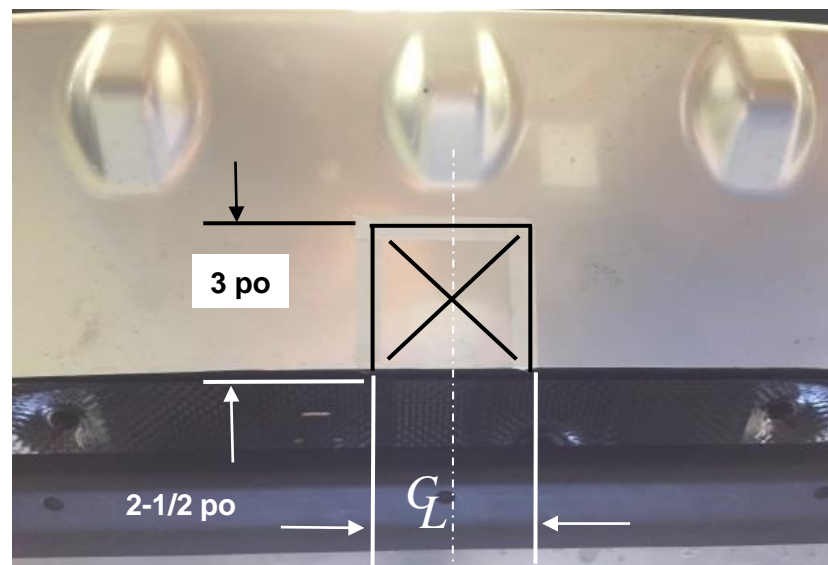

5. **Installez l'attelage:** Appliquez du frein-filet bleu sur les filets des boulons M10. Soulevez l'attelage en position et installez sans serrer le boulon M10 ① et la rondelle conique 3/8 ② dans les écrous à souder, voir Figure 1.



6. **Serrer toute la visserie M10 au couple de 76 lb-pi (103 N.m)**



Un couple de serrage approprié est nécessaire pour maintenir l'attelage fixé au véhicule lors du remorquage.



7. **Réinstallation:** Refixez l'échappement, le pare-éclaboussures et la quincaillerie retirée à l'étape 2.

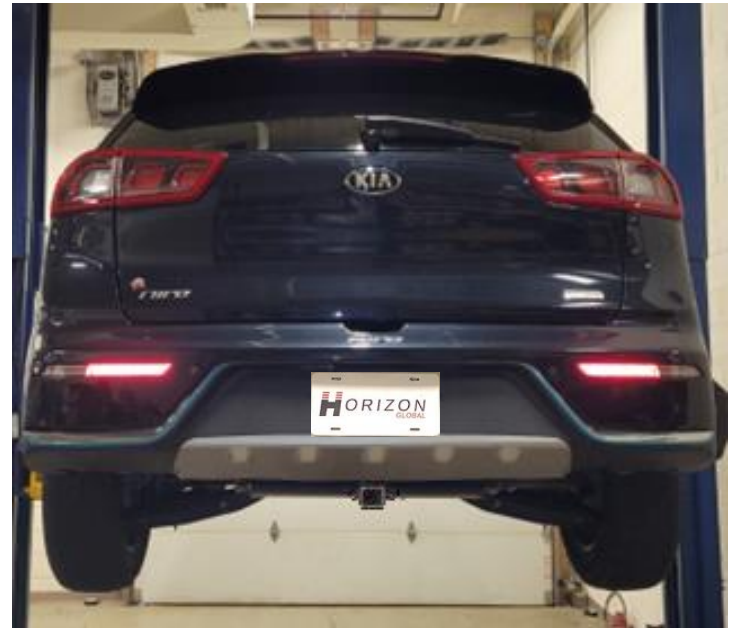



## ⚠️ WARNING

### Para evitar DAÑOS DE GRAVEDAD, A LA PROPIEDAD o LA MUERTE:

- **SIEMPRE** lea, entienda y siga las advertencias e instrucciones para su enganche **ANTES** de la instalación. Conserve para referencia futura.
- **NO** corte, suelde ni modifique este enganche de remolque.
- Verifique periódicamente que todos los fijadores estén apretados y que el enganche esté firmemente montado en su vehículo.
- Remolcar remolques más allá del peso bruto máximo recomendado (GTW) de su vehículo podría provocar daños en el motor, la transmisión o la estructura. Esto también podría provocar la pérdida de control del vehículo, el vuelco del vehículo y lesiones personales.
- Lea el manual del propietario. Si **NO** se recomienda remolcar su vehículo o la instalación de un enganche de remolque para un cargador de accesorios, el propietario del vehículo acepta la responsabilidad y asume todos los riesgos mencionados anteriormente.
- **NUNCA** exceda la capacidad de remolque recomendada por el fabricante de su vehículo o las capacidades de remolque del enganche que se indican a continuación.

Tipo de enganche	Peso bruto máximo del remolque	Peso máximo de la horquilla
Carga de peso	2000 lb. (907 kg)	300 lb. (136 kg)
Distribución de peso	N/A	N/A

## GARANTÍA LIMITADA DE POR VIDA

1. **Garantía limitada de por vida ("Garantía")** Horizon Global ("nosotros", "nos" o "nuestro/a/s") garantiza al comprador original únicamente ("usted" o "su/s") que el producto estará libre de defectos significativos tanto en materiales como en mano de obra, con la excepción del desgaste normal. La garantía sólo es válida si (a) los productos se nos devuelven para inspección y pruebas; (b) Nuestra inspección revela a nuestra satisfacción que cualquier supuesta no conformidad es meritoria y no ha sido causada por el mal uso, negligencia, desgaste, instalación incorrecta, almacenamiento inadecuado, reparación inadecuada, alteración, o accidente; y (c) los productos fueron instalados, mantenidos y utilizados de acuerdo con nuestras instrucciones. LA GARANTÍA REEMPLAZA CUALQUIER OTRA GARANTÍA, EXPRESA O IMPLÍCITA (EXCEPTO LA GARANTÍA DE TÍTULO SEGÚN LO ESTABLECE EL CODIGO COMERCIAL UNIFORME VIGENTE EN MICHIGAN), INCLUYENDO SIN LIMITACIÓN, LAS GARANTÍAS DE COMERCIALIZACIÓN O IDONEIDAD PARA UN PROPÓSITO PARTICULAR, TALES GARANTÍAS QUEDAN EXPRESAMENTE ANULADAS.
2. **Obligaciones del comprador.** Para hacer una reclamación de garantía, contáctenos en nuestra dirección principal en 47912 Halyard Dr. Suite 100, Plymouth, MI 48170, 1-800-632-3290, identifique el producto por número de modelo y siga las instrucciones que se le darán para la reclamación. Cualquier producto devuelto que se reemplace o se reembolse se convierte en propiedad nuestra. Usted podría ser responsable por los costos de envío del producto. Conserve el recibo de compra para verificar la fecha de compra y que usted es el comprador original. Nos debe entregar el producto y el recibo de compra para procesar su reclamo de garantía.
3. **Recurso exclusivo.** El reemplazo del producto es su único y exclusivo recurso bajo esta Garantía. No seremos responsables por el servicio o cargos de mano de obra en los que se incurra al quitar o reemplazar un producto. EN NINGÚN CASO SEREMOS RESPONSABLES DE LOS DAÑOS INDIRECTOS, ESPECIALES, CONSECUENCIALES O PUNITIVOS.
4. **Riesgo asumido.** Usted reconoce y acepta que cualquier uso del producto para cualquier propósito diferente al uso(s) especificado(s) en las instrucciones del producto es a su propio riesgo.
5. **Ley gobernante.** Esta garantía le otorga derechos legales. Usted también podría tener otros derechos que varían de estado a estado. Esta garantía está regida por las leyes del estado de Michigan, sin importar las normas relativas a conflictos de ley. Las cortes estatales ubicadas en el condado de Oakland, Michigan tendrán la jurisdicción exclusiva para cualquier disputa que surja con respecto a esta garantía.

Rev 8/2015

# Instrucciones de instalación

## NÚMEROS DE PARTES: 76633, 84633, CQT76633



### Aplicaciones:

Marca	Modelos
-------	---------

KIA	NIRO
-----	------

\*Visite nuestro sitio web para la información más actualizada respecto a los años de aplicación, los sub-modelos y los niveles de recorte.

### Dificultad de instalación:

#### Novato

- Los tiempos de instalación se indican en los sitios web de Horizon Global o se encuentran en las guías de aplicación descargables.
- Los niveles de dificultad de instalación se basan en el tiempo y el esfuerzo requeridos. Pueden variar según el nivel de experiencia del instalador y el estado del vehículo, además de contar con las herramientas y equipos adecuados.



Foto que representa al vehículo

### Equipo necesario:

Gafas de seguridad	Trinquete	Tubos	Alicates para retirar el escape	Cinta	Fijador de roscas azul	Agua jabonosa
Destornillador cabeza plana	Extensión de tubo de 6"	Llave de torsión:	Rectificadora de matrices	Cinta métrica	Marcador	

**La capacidad más baja de CUALQUIER componente en el sistema de remolque (peso bruto del remolque, peso de la horquilla, enganche de remolque, vehículo) determina la carga máxima que puede transportar/remolcar con seguridad.**



Ilustración del enganche

Tipo de enganche	Peso bruto máximo del remolque	Peso máximo de la horquilla
Carga de peso	2000 lb. (907 kg)	300 lb. (136 kg)
Distribución de peso	N/A	N/A

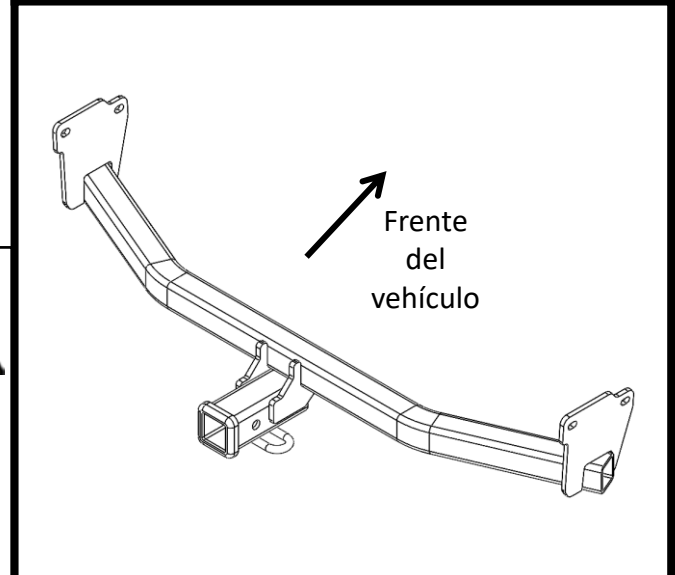

**Siempre usar GAFAS DE SEGURIDAD al instalar el enganche**

El lado de los dientes de la arandela cónica contra el enganche

# Instrucciones de instalación

## NÚMEROS DE PARTES: 76633, 84633, CQT76633

Kit de fijadores: 76633F

①	Cant. (4)	Perno de carruaje M10 x 1.25 x 35mm CL 10.9	
③	Cant. (4)	Arandela cónica 3/8"	

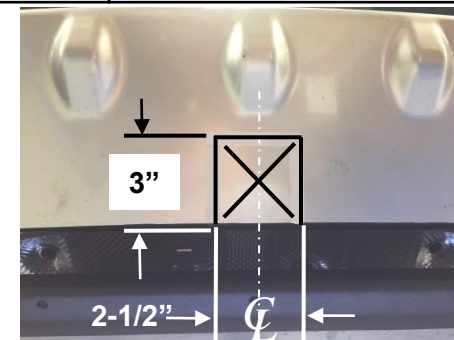
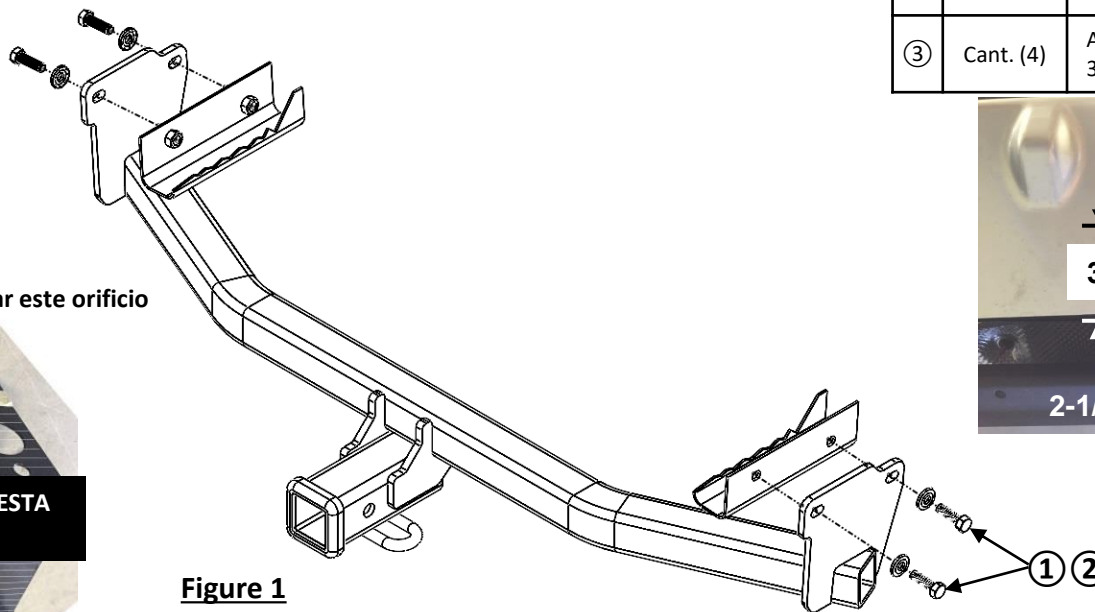

Figure 3

Fijadores iguales ambos lados

**Nota: Aplique sellador de roscas azul a todos los pernos.**

- 1. Escape inferior:** Usando alicates para quitar el escape, quite los (3) soportes de goma del escape. **Nota:** asegúrese de apoyar el escape para evitar daños. Pulverizar un lubricante o agua jabonosa sobre la varilla de suspensión de metal y el aislador de goma facilita la extracción.
- 2. Quite la protección contra salpicaduras del lado del conductor:** Con una llave de tubo de 10 mm o 14 mm, retire (2) tuercas de plástico de la protección contra salpicaduras. Con un destornillador de cabeza plana, quite los remaches del protector contra salpicaduras, vea la **Figura 2**. Déjelo a un lado en un lugar seguro para volver a instalarlo.
- 3. Protección contra salpicaduras de la moldura:** Usando una amoladora de troquel, el área de la moldura se muestra en la **Figura 2**.
- 4. Recorte la fascia:** Con marcador, cinta métrica y cinta adhesiva, encuentre el centro de la fascia. Usando una esmeriladora, recorte la fascia en el área que se muestra en la **Figura 3**.
- 5. Instale el enganche:** Aplique fijador de roscas azul a las roscas de los pernos M10. Levante el enganche a su posición e instale sin apretar el perno M10 (1) y la arandela cónica de 3/8 (2) en las tuercas para soldar, vea la Figura 1.
- 6. Apriete todos los fijadores M10 con una llave de torsión a 42 Lb.-pies. (57 N\*M)**
- 7. Vuelva a instalar:** Vuelva a colocar el escape, la protección contra salpicaduras y las piezas que quitó en el paso 2.

**Se necesita la torsión adecuada para mantener el enganche unido firmemente al vehículo durante el remolque.**

Nota: Revisar el enganche con frecuencia, verificando que todos los fijadores y la esfera estén correctamente apretados. Si se quita el enganche, tapar todos los orificios en el colector del baúl u otros paneles de la carrocería para evitar la entrada del agua y los gases del escape. Se debe retirar y reemplazar un enganche o esfera que se hayan dañado. Observar las precauciones de seguridad al trabajar por debajo del vehículo y usar protección visual. No cortar los orificios de acceso o accesorios con soplete. Este producto cumple con las especificaciones y requisitos de seguridad para conectar dispositivos y sistemas de remolque del estado de Nueva York, V.E.S.C. Regulación V-5 y SAE J684.

**Nota: Aplique sellador de roscas azul a todos los pernos.**

- 1. Escape inferior:** Usando alicates para quitar el escape, quite los (3) soportes de goma del escape. Nota: asegúrese de apoyar el escape para evitar daños. Pulverizar un lubricante o agua jabonosa sobre la varilla de suspensión de metal y el aislador de goma facilita la extracción.



- 2. Quite la protección contra salpicaduras del lado del conductor:** Con una llave de tubo de 10 mm o 14 mm, retire (2) tuercas de plástico de la protección contra salpicaduras. Con un destornillador de cabeza plana, quite los remaches del protector contra salpicaduras. Déjelo a un lado en un lugar seguro para volver a instalarlo.

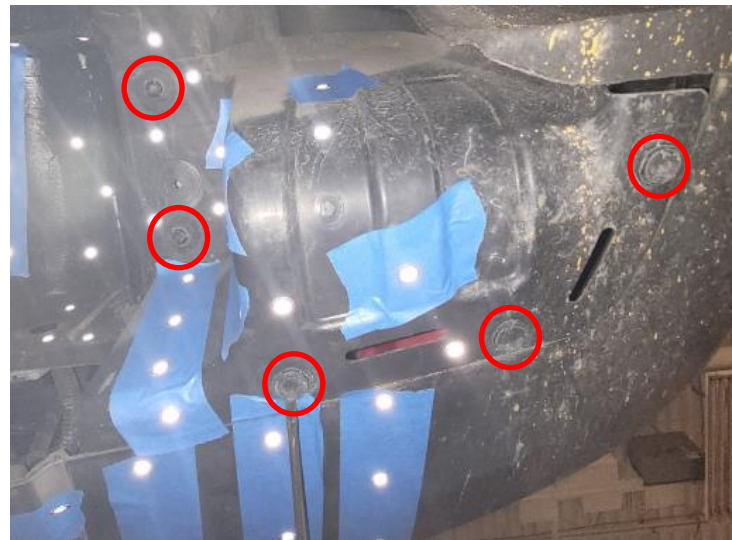

- 3. Protección contra salpicaduras de la moldura:** Usando una amoladora de troquel, el área de la moldura se muestra.

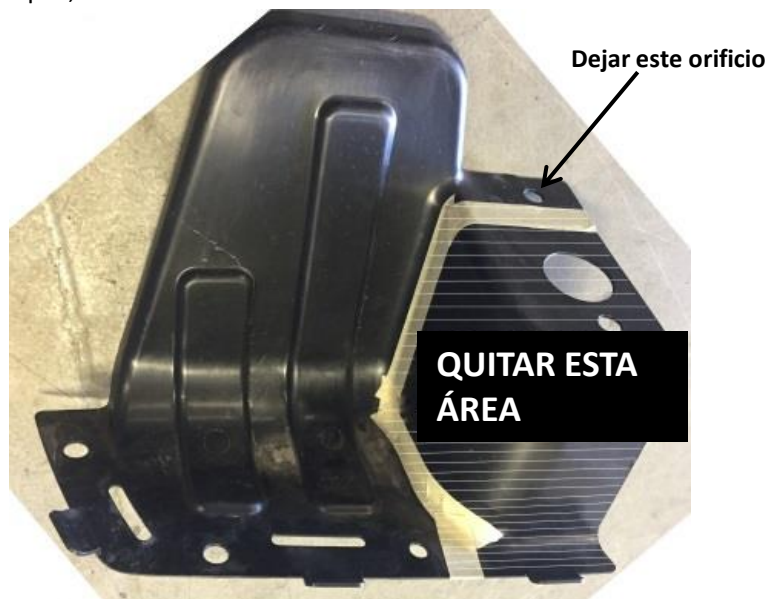

- 4. Recorte la fascia:** Con marcador, cinta métrica y cinta adhesiva, encuentre el centro de la fascia. Usando una esmeriladora, recorte la fascia en el área que se muestra.

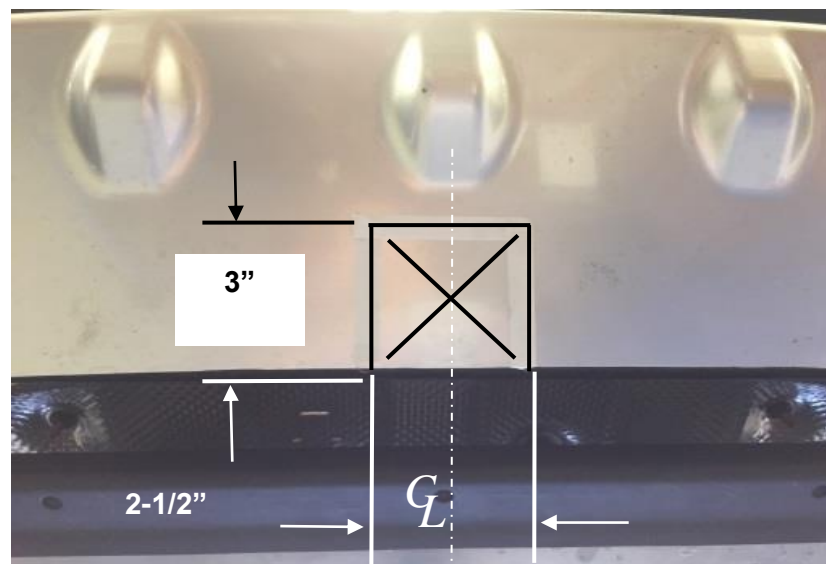

5. **Instale el enganche:** Aplique fijador de roscas azul a las roscas de los pernos M10. Levante el enganche a su posición e instale sin apretar el perno M10 ① y la arandela cónica de 3/8 ② en las tuercas para soldar, vea la Figura 1.



6. **Apriete todos los fijadores M10 con una llave de torsión a 42 Lb.-pies. (57 N\*M)**



Se necesita la torsión adecuada para mantener el enganche unido firmemente al vehículo durante el remolque.



7. **Vuelva a instalar:** Vuelva a colocar el escape, la protección contra salpicaduras y las piezas que quitó en el paso 2.

